

締め付けトルク

ボルト名称	サイズ	締め付けトルク (N//m)
コネクター取付ボルト	M6	3.47
ヒッチメンバー取付ボルト	M8	22.5
	M10	44.5
	M12	77.6
	M14	124
ヒッチボールナット	M27	713-813 500

取り付け手順

1	車両室内の内張をめくり、フロア側に穴をあけます。※ 15Φを4カ所
2	開ける位置は、車両下側のモノコックフレーム既存穴から印をつけてください。
3	穴をあけたら、室内プレートをセットし、ボルトを垂らしておきます。
4	サイドプレートを垂らしボルトへ仮止めします。この時カラーは下から入れてください。※ カラーが少し長い場合は削ってください。
5	メインバーを取り付けて、全体のバランスを確認しながら、すべて規定トルクで締め付けてください。
6	内張を戻す際に、ボルトの頭が内張と干渉するので、切り取ってください。
7	
8	
9	
10	
11	
12	
13	
14	
15	

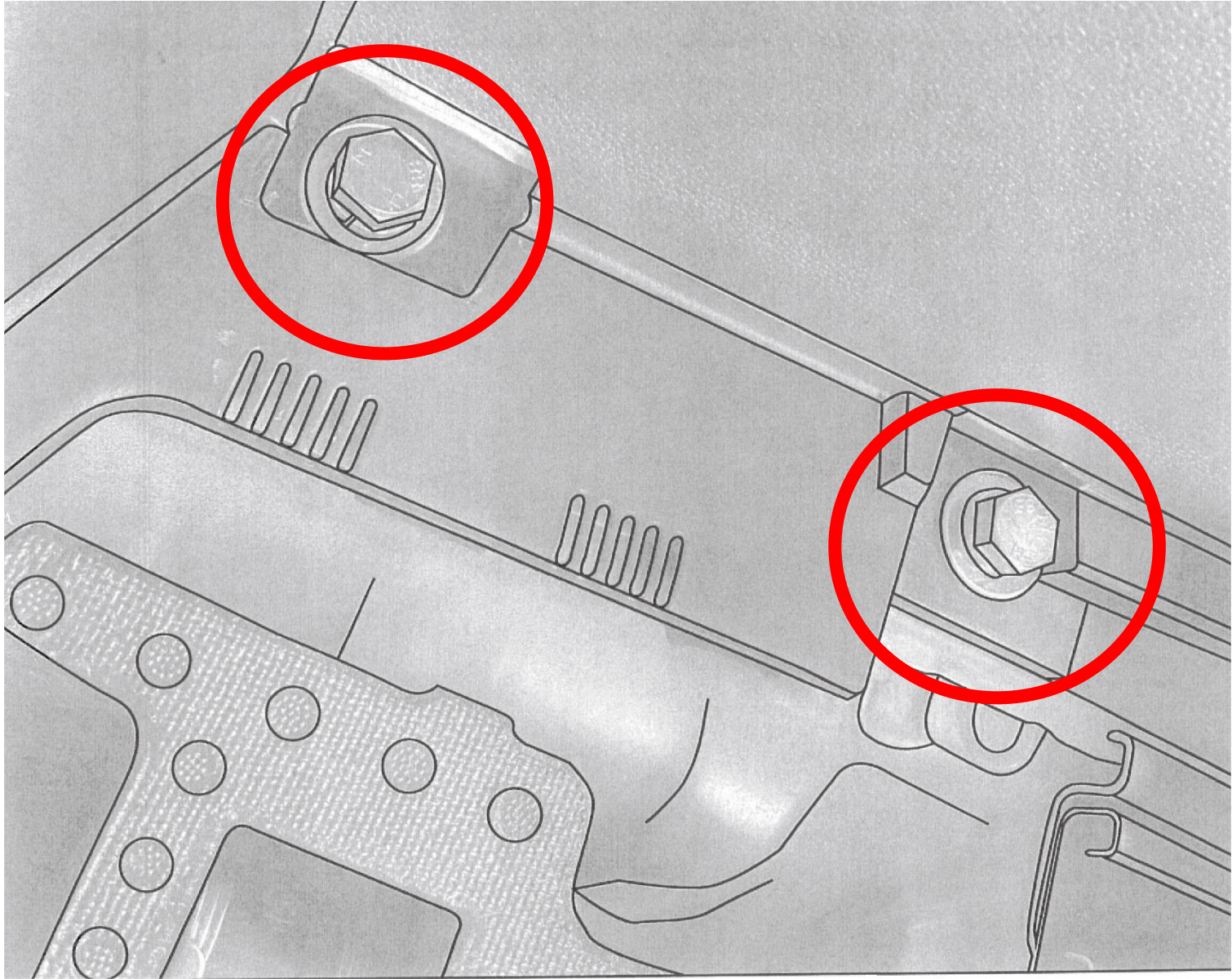

N-BOX CUSTOM

この度は、タイトヒッチをご購入いただき誠にありがとうございます。

本製品を安全に正しくご使用いただくために、この取り付け説明書等をよくご確認ください。

構成部品

No.	名称	個数
1	クロスメンバー	1
2	サイドプレート	2
3	ボールマウント【スラントロング】	1
4	ヒッチボール【ショート】	1
5	ボールマウントロックキー	1
6	7極コネクター	1
7	6芯配線セット	4
8	6角ボルト【M12*P1.75*90】	4
9	室内プレート	4
10	カラー55mm	1
11	分割ボルトナットセット	1
12		
13		
14		

取付上の注意

- ・取付作業を始める前に構成部品の不足、不良等を確認してください。
- ・製品の製造、梱包には万全を期しておりますが、部品の不足、不良等ございましたら、お買い上げの店舗までご連絡ください。
- ・ステンレスボルトナットは焼き付きを起こす恐れがありますので、潤滑剤等を髭右氏、締め付けてください。
- ・ドリルを使用する作業は、電気配線の巻き込みや、誤った位置の穴あけ等にご注意ください。
- ・各取付ボルトは、適正トルクでしっかり管理してください。

M12 1.75*90mm

Sワッシャー

ワッシャー

カラー

室内プレート

ナット

